

Wir empfehlen einen Fräser $\phi 4$ mm
 We recommend a milling cutter $\phi 4$ mm

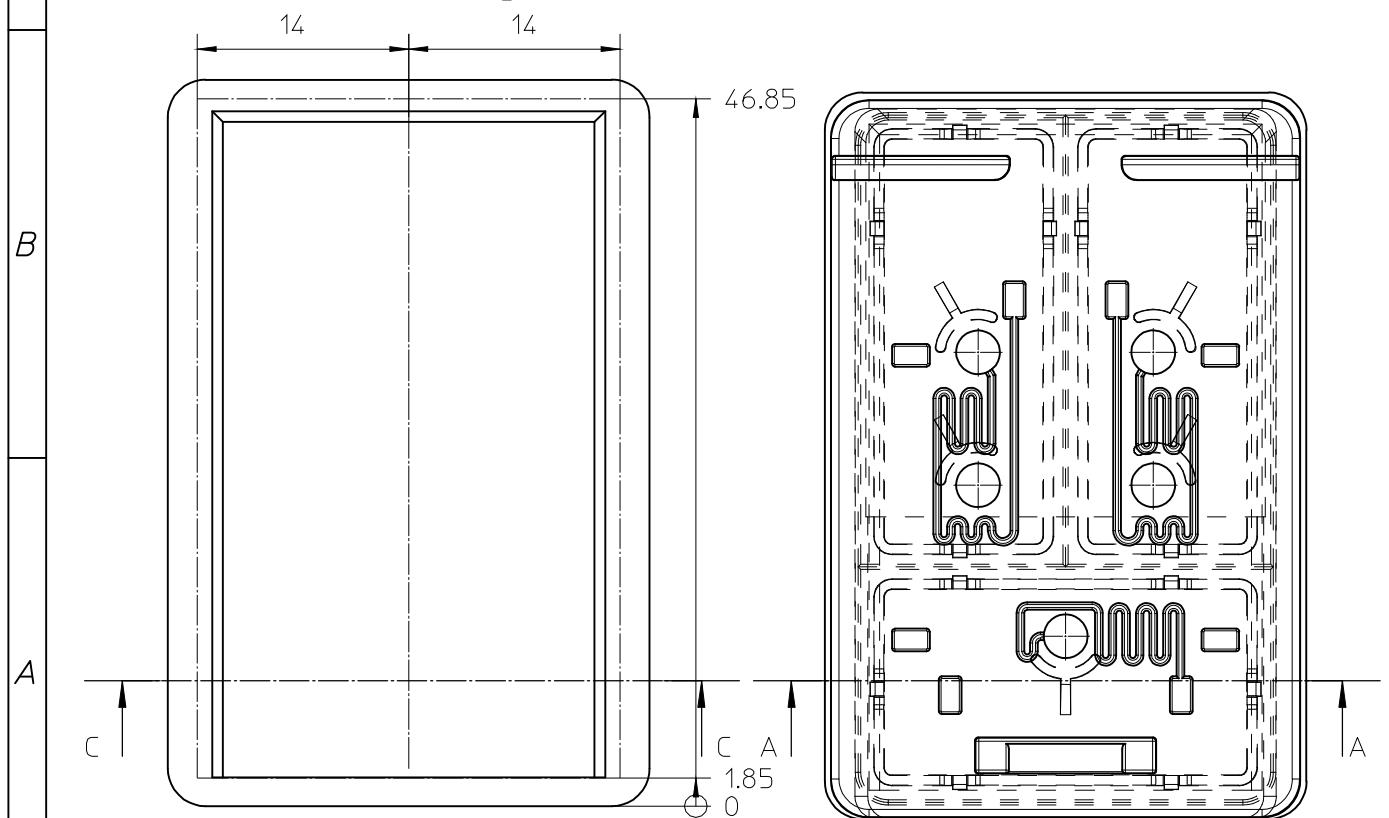

Schutzvermerk nach DIN 34 beachten		Allgemeintoleranzen "mittel" DIN 7168		Schwindung	Massstab 2:1	
				Werkstoff		
		Datum		Benennung		
		Bearb. 28.04.2010		Abmessungen Fräsen Dimensions milling		
		Gepr.				
		Norm				
		Name		Zeichnungsnummer		
				4010_0273-0288 Deckel US HP 336_black		
				Blatt 2		
				von 2		
Zust.	Aenderung	Datum	Name	Urspr.	Ers. F.:	Ers. D.: